

一宮市 起

名鉄バス「起」停 約80m

起小学校 約450m 建築条件無し

案内図



地形図

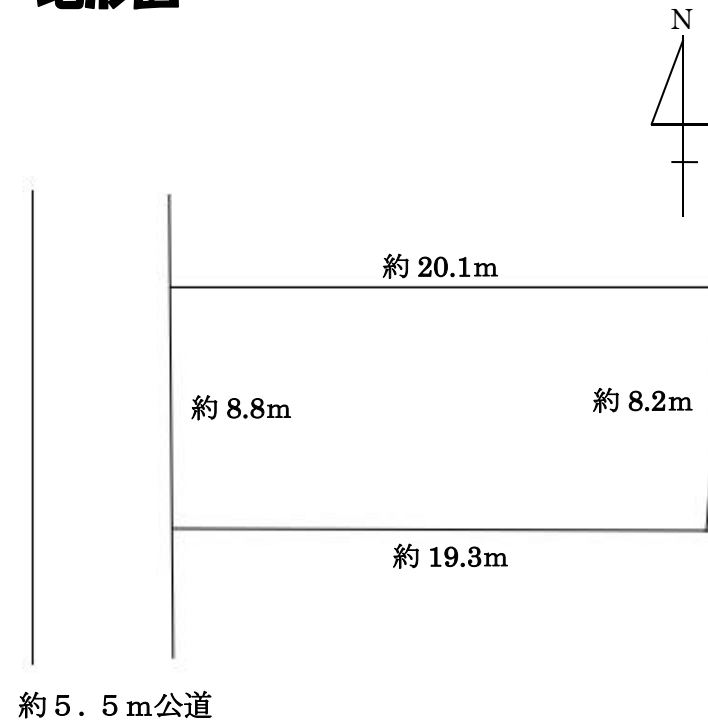

*地形図は略図のため現況を優先します。

物件種目	売地		
最適用途	住宅		
最寄駅	名鉄名古屋本線「新一宮」駅		
土地面積	169.42㎡ (51.24坪)		
価格	1,025万円		
物件所在地	一宮市起字西茜屋22番2		
交通	名鉄バス「起」停 徒歩 約1分		
土地権利	所有権	地目	宅地
都市計画	準工業区域	用途地域	近隣商業地域
建ぺい率	80%	容積率	200%
他の法令上の制限	建築基準法第22条適用	地勢	
現況	準防火地域	環境	
設備	上水道、中部電力、都市ガス、公共下水	引渡	相談
角地・接道状況	西側約5.5m公道に約8.8m接面		
備考	解体更地渡し 小学校：起小学校 中学校：尾西第一中学校		
会員番号		物件番号	

愛知県知事免許(6)17607号

石垣瓦工業株式会社

愛知県一宮市富田字東浦152番地4

TEL 0586(62)7359 FAX 0586(62)0177

http://ichinomiya-k.com e-mail: info@ichinomiya-k.com

■手数料

404,200円(税込)

■取引態様

媒介